



PREFEITURA MUNICIPAL DE PARANAGUÁ
Secretaria Municipal de Educação e Ensino Integral

CADERNO DE ATIVIDADES Nº 14



MATERIAL DE COMPLEMENTAÇÃO ESCOLAR – SEMEDI/2020

Atenção: O uso deste material é apenas pessoal. É expressamente proibida a cópia, reprodução ou modificação para comercialização ou outros fins lucrativos, na sua totalidade ou em parte, em qualquer tipo de suporte, estando por isso subordinado o violador às penalidades legais. ©Todos os direitos reservados.



PREFEITURA MUNICIPAL DE PARANAGUÁ
Secretaria Municipal de Educação e Ensino Integral

CONTEÚDOS DA SEMANA (05/07 a 11/07/2020)



1º TRIMESTRE 2º ANO ENSINO FUNDAMENTAL

MATERIAL DE COMPLEMENTAÇÃO ESCOLAR – SEMEDI/2020

Atenção: O uso deste material é apenas pessoal. É expressamente proibida a cópia, reprodução ou modificação para comercialização ou outros fins lucrativos, na sua totalidade ou em parte, em qualquer tipo de suporte, estando por isso subordinado o violador às penalidades legais. ©Todos os direitos reservados.



PREFEITURA MUNICIPAL DE PARANAGUÁ
Secretaria Municipal de Educação e Ensino Integral

MINHAS ATIVIDADES



**SE CUIDE
E
CUIDE DE QUEM VOCÊ AMA!**

NOME: _____



PREFEITURA MUNICIPAL DE PARANAGUÁ
Secretaria Municipal de Educação e Ensino Integral

LÍNGUA PORTUGUESA

• PRODUÇÃO DE SENTIDOS À PARTIR DO TEXTO LIDO. RECONHECIMENTO DA FINALIDADE DO TEXTO. (EF12LP02)

ATIVIDADES:

OBSERVE A RECEITA DO BOLO DA MÃE DE PEDRO.

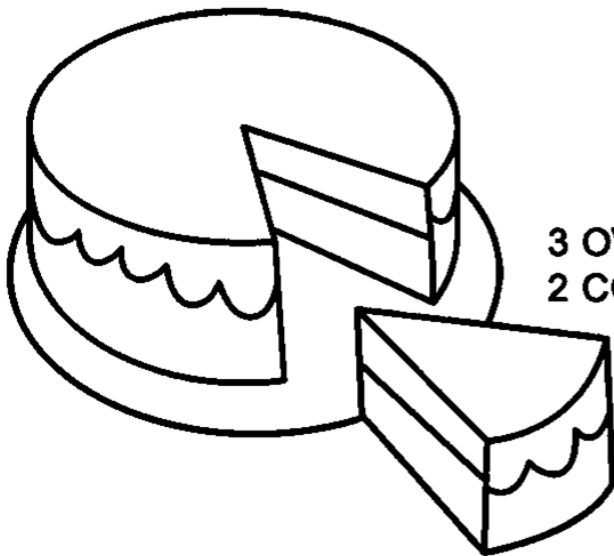

BOLO SIMPLES

INGREDIENTES

- 3 OVOS
- 2 COLHERES DE MARGARINA
- 2 XÍCARAS DE AÇÚCAR
- 3 XÍCARAS DE TRIGO COM FERMENTO
- 1/2 XÍCARA DE LEITE

PEDRO PRECISA IR AO MERCADO E TRAZER TODOS OS INGREDIENTES DA RECEITA E PARA ISSO ELE PRECISARÁ DE UMA LISTA DE COMPRAS. VAMOS FAZER A LISTA PARA ELE?

•	
•	





PREFEITURA MUNICIPAL DE PARANAGUÁ
Secretaria Municipal de Educação e Ensino Integral

LINKS:

<http://poki.com.br/g/aula-de-culin%C3%A1ria-da-sara-bolinhos-de-chocolate-e-amora>

BRINCADEIRAS:

QUEBRA RECEITA

ESTE É UM QUEBRA CABEÇA DIFERENTE.

O IRMÃO DE PEDRO RECORTOU TODO O CADERNO DE RECEITAS E AGORA É PRECISO ARRUMAR. VAMOS RECORTAR AS TIRAS E ORGANIZAR A RECEITA!

**4 COLHERES DE CHOCOLATE;
CHOCOLATE GRANULADO.**

MODO DE PREPARAR:

BRIGADEIRO

PRATO ATÉ ESFRIAR. ESPALHE MANTEIGA NAS MÃOS, FAÇA BOLINHAS E PASSE NO CHOCOLATE GRANULADO.

INGREDIENTES:

MISTURE TODOS OS INGREDIENTES E LEVE AO FOGO BAIXO, MEXENDO SEMPRE ATÉ DESPRENDER DO FUNDO DA PANELA. RETIRE DO FOGO E COLOQUE O BRIGADEIRO NUM

**1 LATA DE LEITE CONDENSADO;
2 COLHERES DE MANTEIGA;**

APRENDA MAIS:

<https://www.youtube.com/watch?v=p44WtHZF1LI>

<https://www.youtube.com/watch?v=0rNr2rjcTP0>



PREFEITURA MUNICIPAL DE PARANAGUÁ
Secretaria Municipal de Educação e Ensino Integral

MATEMÁTICA

• RECONHECER, REGISTRAR E UTILIZAR OS NÚMEROS ORDINAIS NO CONTEXTO DAS PRÁTICAS SOCIAIS. (PR.EF01MA0.N.1.52)

ATIVIDADES:

NUMERAIS ORDINAIS SÃO OS QUE INDICAM A ORDEM QUE SE OCUPA. PRIMEIRO, SEGUNDO, TERCEIRO, QUARTO, QUINTO, SEXTO, SÉTIMO...

1) NUMERE OS VAGÕES DE ACORDO COM A ORDEM DOS NÚMEROS ORDINAIS:

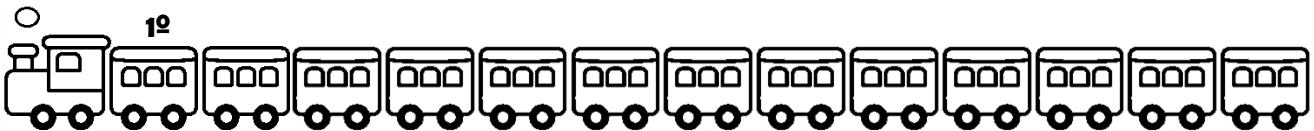

2) AGORA, PINTO OS VAGÕES DE ACORDO COM A LEGENDA:

- O 1º VAGÃO DE VERMELHO
- O 3º VAGÃO DE AZUL
- O 6º VAGÃO DE VERDE
- O 7º VAGÃO DE VERDE
- O 8 VAGÃO DE AMARELO
- O 10º VAGÃO DE MARROM
- O 13º VAGÃO DE LARANJA

3) QUAIS VAGÕES VOCÊ PINTOU DE VERDE? ESCREVA O ORDEM EM QUE ESTÃO



4) QUAIS VAGÕES VOCÊ PINTOU DE AZUL? ESCREVA O ORDEM EM QUE ESTÃO





PREFEITURA MUNICIPAL DE PARANAGUÁ
Secretaria Municipal de Educação e Ensino Integral

LINKS:

<https://www.atividadeseducativas.com.br/index.php?id=5974>

<https://www.smartkids.com.br/jogos-educativos/jogo-de-matematica-ordenar>

APRENDA MAIS:

<https://www.youtube.com/watch?v=z9JOrBkSdMg>

<https://www.youtube.com/watch?v=fvtjQLkufoE>

<https://www.youtube.com/watch?v=PPq2F06NZX4>

https://www.youtube.com/watch?v=Y1aVDwr2_mY

BRINCADEIRAS:

CORRIDA DOS NÚMEROS ORDINAIS

PARA ESTE JOGO VOCÊ PRECISARÁ DE UM DADO (USE O MESMO DA BRINCADEIRA DE GEOGRAFIA), DO TABULEIRO E DOS CARRINHOS ABAIXO.

O PRIMEIRO JOGADOR LANÇA O DADO E ANDA O TOTAL DE CASINHAS MOSTRADO. AO CHEGAR NA CASINHA, DEVE DIZER O NÚMERO ORDINAL QUE ALI SE ENCONTRA.

SE ACERTAR, DEVE ANDAR MAIS UMA CASINHA. SE ERRAR, DEVE VOLTAR 2 CASINHAS. VENCE O JOGADOR QUE CHEGAR AO FINAL PRIMEIRO.

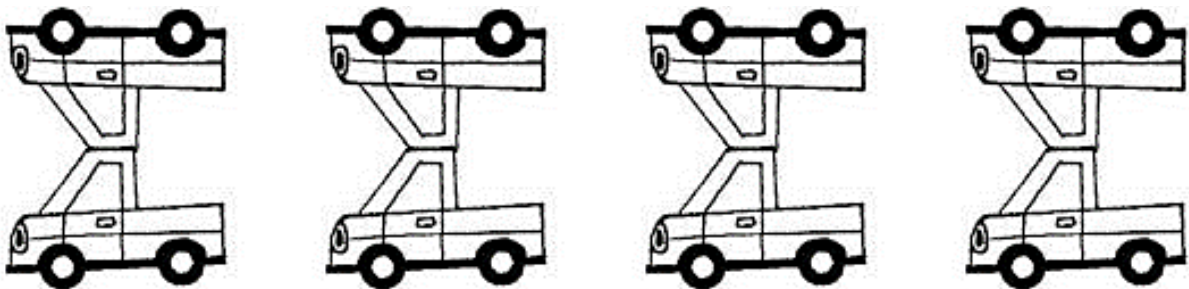

SEGUEM LINKS PARA VOCÊ APRENDER OS NÚMEROS ORDINAIS E VENCER O JOGO:

<https://www.youtube.com/watch?v=kPCgnDCgix4>

<https://www.youtube.com/watch?v=fvtjQLkufoE>



PREFEITURA MUNICIPAL DE PARANAGUÁ
Municipal de Educação e Ensino Integral

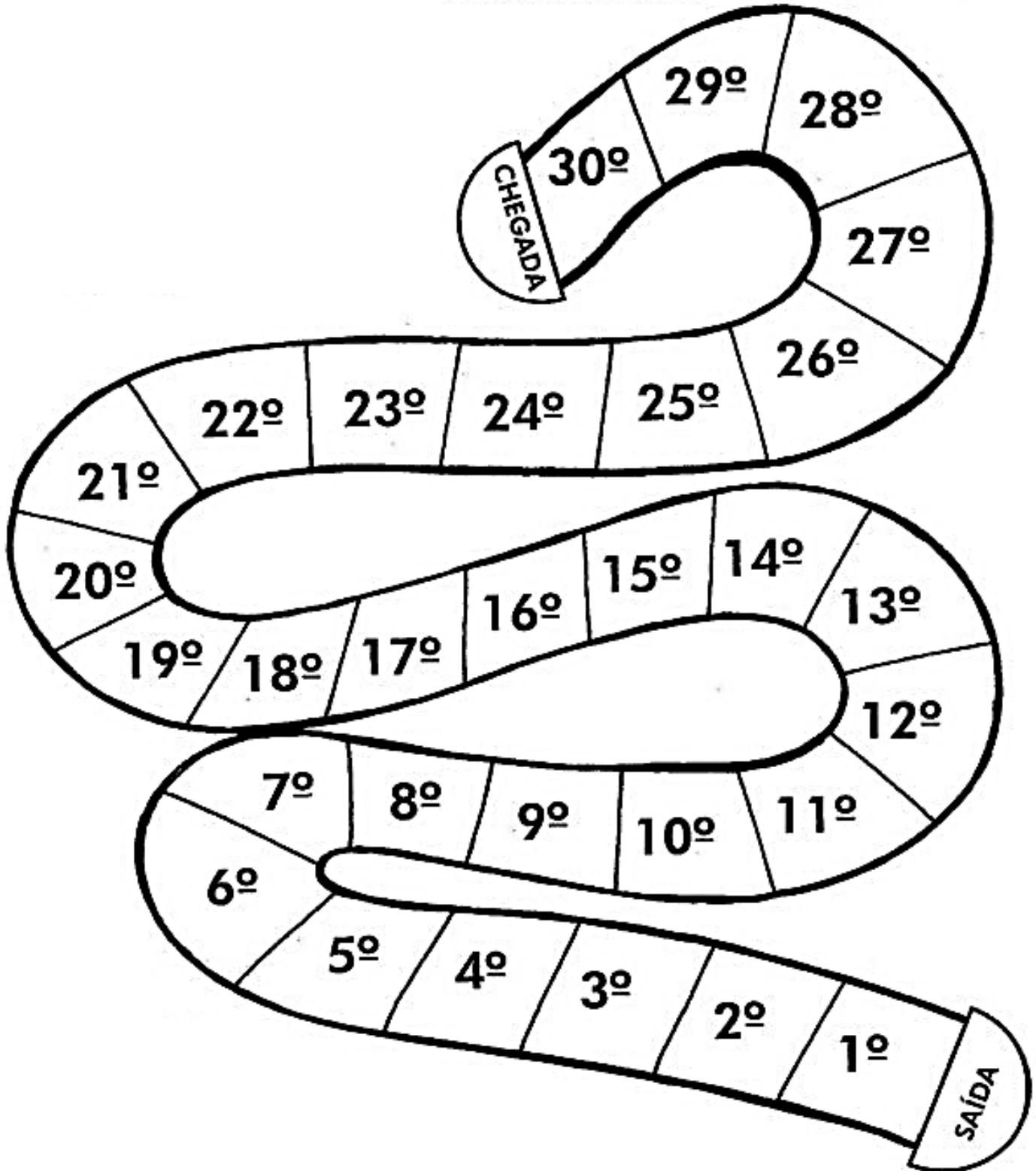



PREFEITURA MUNICIPAL DE PARANAGUÁ
Secretaria Municipal de Educação e Ensino Integral

GEOGRAFIA

• **MUDANÇAS DAS PAISAGENS DE UM LUGAR EM DIFERENTES TEMPOS (BAIRRO – CIDADE). (EF02GE05)**

TODAS AS CIDADES POSSUEM BAIRROS. EM ALGUNS BAIRROS HÁ PRAÇAS PARA AS CRIANÇAS BRINCAREM E EM OUTROS BAIRROS NÃO TEM. ALGUNS POSSUEM RUAS TRANQUILAS, OUTROS MOVIMENTADAS. ALGUNS BAIRROS POSSUEM CASAS MUITO ANTIGAS E EM OUTROS EDÍFÍCIOS MODERNOS.

ATIVIDADES

- SERÁ QUE A NOSSA CIDADE SEMPRE FOI IGUAL?
- COMO SERÁ QUE ELA ERA HÁ ALGUNS ANOS ATRÁS?
- QUAIS MODIFICAÇÕES NA PAISAGEM VOCÊ IMAGINA QUE ACONTECERAM?

1) COM BASE NAS PERGUNTAS ACIMA, OBSERVE A IMAGEM E RESPONDA:



A IMAGEM QUE OBSERVAMOS É DA ESTAÇÃO FERROVIÁRIA DE PARANAGUÁ, QUE NESTE ANO FOI CONCLUÍDA A SUA RESTAURAÇÃO.

A) AS DUAS IMAGENS MOSTRAM ALGO DE DIFERENTE ENTRE ELAS? ESCREVA.



PREFEITURA MUNICIPAL DE PARANAGUÁ
Secretaria Municipal de Educação e Ensino Integral

2) MUITAS VEZES, QUANDO PASSAMOS POR ALGUM LUGAR, NÃO OBSERVAMOS DIVERSOS DETALHES DA PAISAGEM. OBSERVE A RUA ONDE VOCÊ MORA E ASSINALE COM UM "X" AS ATIVIDADES A SEGUIR.

A RUA ONDE VOCÊ MORA TEM:

ÁRVORES ()



RUA ASFALTADA ()



PRÉDIOS ()



RUA MOVIMENTADA ()



RUA DE TERRA ()



RUA SUJA ()





PREFEITURA MUNICIPAL DE PARANAGUÁ
Secretaria Municipal de Educação e Ensino Integral

3) FAÇA UMA ILUSTRAÇÃO DE COMO VOCÊ IMAGINA ESSA IMAGEM DAQUI 10 ANOS.





PREFEITURA MUNICIPAL DE PARANAGUÁ
Secretaria Municipal de Educação e Ensino Integral

BRINCADEIRAS JOGO VAI E VOLTA

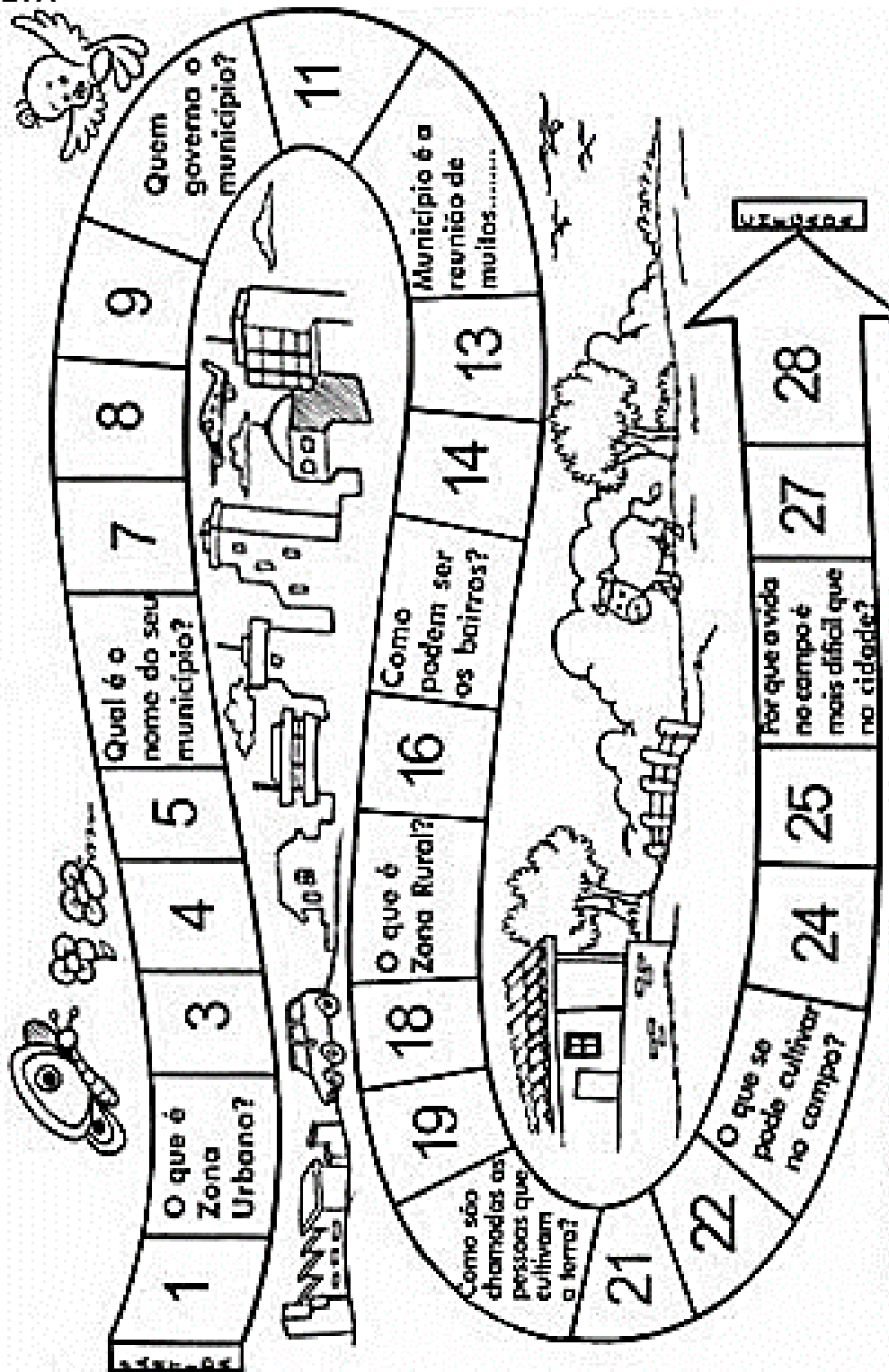

MATERIAL DE COMPLEMENTAÇÃO ESCOLAR – SEMEDI/2020

Atenção: O uso deste material é apenas pessoal. É expressamente proibida a cópia, reprodução ou modificação para comercialização ou outros fins lucrativos, na sua totalidade ou em parte, em qualquer tipo de suporte, estando por isso subordinado o violador às penalidades legais. ©Todos os direitos reservados.



PREFEITURA MUNICIPAL DE PARANAGUÁ
Secretaria Municipal de Educação e Ensino Integral

CHAME A FAMÍLIA TODA PARA BRINCAR. CADA UM DEVE JOGAR O DADO E ANDAR AS CASINHAS DE ACORDO COM A QUANTIDADE QUE CAIU. ASSIM QUE CHEGAR NA CASINHA, DEVE RESPONDER À PERGUNTA QUE APARECER. SE ERRAR, DEVE VOLTAR 2 CASINHAS. SE ACERTAR, DEVE AVANÇAR MAIS UMA. CASO NÃO APAREÇA PERGUNTA, O PRÓXIMO JOGADOR DEVE LANÇAR OS DADOS. DIVIRTA-SE COM SUA FAMÍLIA!

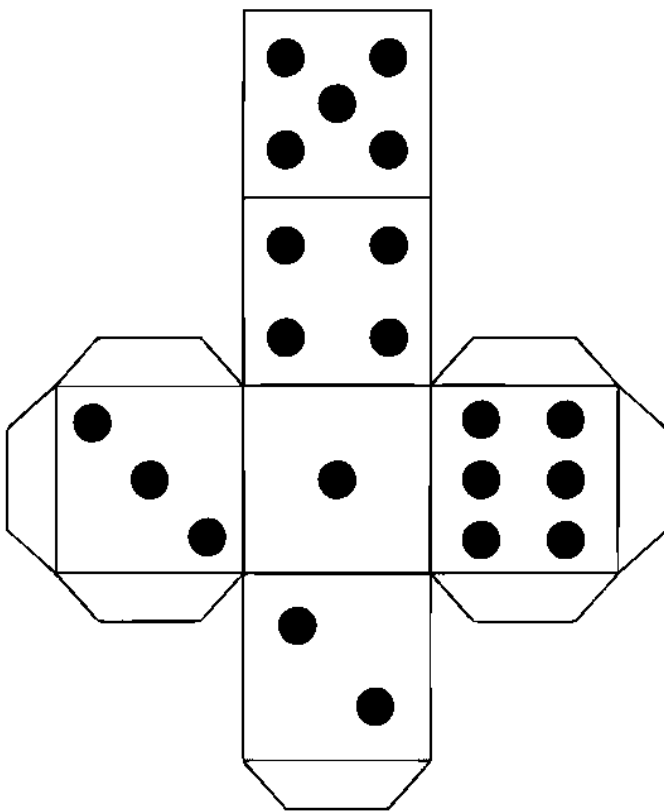

LINKS

VÍDEO: AS CIDADES SE TRANSFORMAM COM O PASSAR DO TEMPO

<https://www.youtube.com/watch?v=M3HDz4-665c>

<https://folhadolitoral.com.br/infraestrutura/estacao-ferroviaria-esta-na-fase-final-de-restauro>

MATERIAL DE COMPLEMENTAÇÃO ESCOLAR – SEMEDI/2020

Atenção: O uso deste material é apenas pessoal. É expressamente proibida a cópia, reprodução ou modificação para comercialização ou outros fins lucrativos, na sua totalidade ou em parte, em qualquer tipo de suporte, estando por isso subordinado o violador às penalidades legais. ©Todos os direitos reservados.



PREFEITURA MUNICIPAL DE PARANAGUÁ
Secretaria Municipal de Educação e Ensino Integral

HISTÓRIA

- DIVERSIDADE CULTURAL NO PARANÁ. CONHECER FESTAS POPULARES NO PARANÁ E/OU NO BRASIL E CONTEXTOS DE ORIGEM. (PR.EF05HI03.C.5.15)

ATIVIDADES

A PRINCIPAL CARACTERÍSTICA DAS FESTAS POPULARES É A DEMONSTRAÇÃO DOS ASPECTOS CULTURAIS DE UMA REGIÃO COM A PARTICIPAÇÃO DE UM NÚMERO MAIOR DE PESSOAS. ACONTECEM AO AR LIVRE, NAS RUAS, PRAÇAS OU ESTÁDIOS, ENVOLVENDO MUITAS VEZES UMA CIDADE INTEIRA. SÃO MARCADAS TAMBÉM PELA DEMONSTRAÇÃO DAS TRADIÇÕES REGIONAIS, RITUAIS RELIGIOSOS, COMIDAS, MÚSICAS, DANÇAS E ROUPAS TÍPICAS. O PARANÁ POSSUI MUITAS FESTAS POPULARES QUE SÃO REALIZADAS DURANTE O ANO TODO, EM NOSSO LITORAL NÃO É DIFERENTE.

- 1) A FESTA JUNINA É UMA FESTA MUITO IMPORTANTE TANTO NO PAÍS, COMO NO ESTADO PARANÁ. COMO É A FESTA JUNINA EM SUA ESCOLA?



QUE TAL DESENHAR AQUI A FESTA JUNINA?



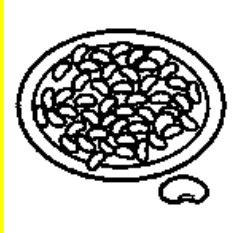
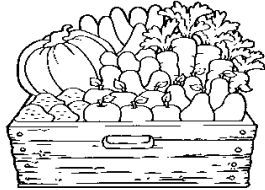
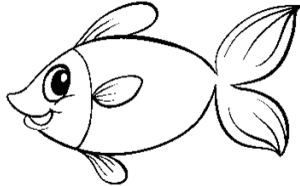
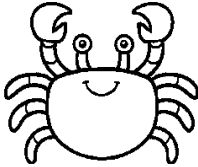

PREFEITURA MUNICIPAL DE PARANAGUÁ
Secretaria Municipal de Educação e Ensino Integral

2) OBSERVE A TABELA ABAIXO. PINTE DA MESMA COR O NOME DA FESTA, CIDADE EM QUE ACONTECE E O DESENHO QUE A REPRESENTA.
TENHO CERTEZA DE QUE VOCÊ JÁ PARTICIPOU DE ALGUMA!
SE ACHAR DIFÍCIL, PESQUISE EM http://festatipica.com.br/?page_id=62

FESTIVAL DO CARANGUEJO	PRUDENTÓPOLIS (AGOSTO)	
FESTA FEIRA AGRÍCOLA E ARTESANAL DE MORRETES	PARANAGUÁ (JUNHO)	
FESTA DE NOSSA SENHORA DO ROCIO	PONTAL DO PARANÁ (JANEIRO)	
FESTA NACIONAL DO FEIJÃO PRETO	MORRETES (MAIO)	
FESTA NACIONAL DA TAINHA	PARANAGUÁ (NOVEMBRO)	

MATERIAL DE COMPLEMENTAÇÃO ESCOLAR – SEMEDI/2020

Atenção: O uso deste material é apenas pessoal. É expressamente proibida a cópia, reprodução ou modificação para comercialização ou outros fins lucrativos, na sua totalidade ou em parte, em qualquer tipo de suporte, estando por isso subordinado o violador às penalidades legais. ©Todos os direitos reservados.



PREFEITURA MUNICIPAL DE PARANAGUÁ
Secretaria Municipal de Educação e Ensino Integral

LINKS

<https://www.smartkids.com.br/jogos-educativos/jogo-da-memoria-festa-junina>

APRENDA MAIS

<https://www.youtube.com/watch?v=S4CTcK4QKVM>

<https://www.youtube.com/watch?v=GJ80hBI3PAQ>

https://www.youtube.com/watch?v=wPE_hr1gP4M

BRINCADEIRA

RABO DO BURRO

ESSA BRINCADEIRA SEMPRE ACABA EM MUITA RISADA!

EM UMA PAREDE, COLE O DESENHO DO BURRINHO SEM RABO. SEGURANDO O RABO COM UMA FITA ADESIVA NA PONTA, A CRIANÇA OU ADULTO QUE FOR BRINCAR DEVE TER OS OLHOS VENDADOS E SER GIRADO ALGUMAS VEZES.

DEPOIS, ANDAR ATÉ O DESENHO E COLAR O RABO NO LUGAR CERTO. SERÁ QUE ALGUÉM VAI CONSEGUIR ACERTAR?





PREFEITURA MUNICIPAL DE PARANAGUÁ
Secretaria Municipal de Educação e Ensino Integral



MATERIAL DE COMPLEMENTAÇÃO ESCOLAR – SEMEDI/2020

Atenção: O uso deste material é apenas pessoal. É expressamente proibida a cópia, reprodução ou modificação para comercialização ou outros fins lucrativos, na sua totalidade ou em parte, em qualquer tipo de suporte, estando por isso subordinado o violador às penalidades legais. ©Todos os direitos reservados.

CIÊNCIAS

- IDENTIFICAR OS SERES VIVOS AQUÁTICOS E TERRESTRES, RECONHECENDO SUAS CARACTERÍSTICAS AO AMBIENTE ONDE VIVE. (EF02CI04.d.2.06)

OS ANIMAIS SÃO SERES VIVOS. ELES NASCEM, CRESCEM, SE REPRODUZEM E UM DIA MORREM.

OS ANIMAIS PODEM SER ENCONTRADOS EM DIFERENTES AMBIENTES, COMO TERRESTRE E O AQUÁTICO.

ATIVIDADES

- 1) ENCONTRE, NO CAÇA-PALAVRAS ABAIXO, OS NOMES DOS ANIMAIS EM DESTAQUE:

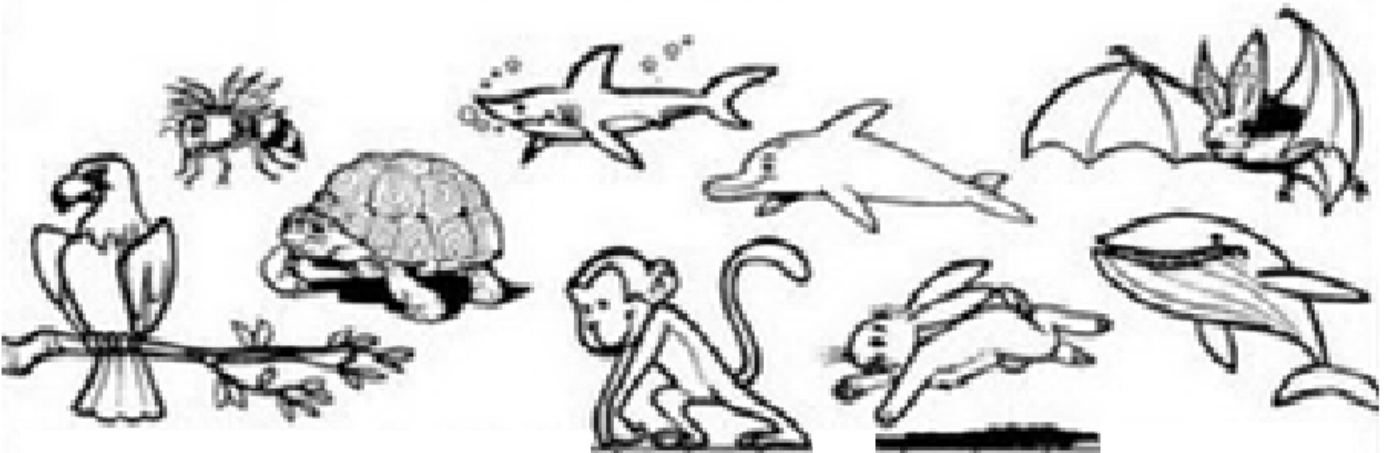

M	O	R	C	E	G	O	Q	K	A	B	E	L	H	A	D	N	P
D	S	C	O	E	L	H	O	V	L	R	G	A	V	I	Ã	O	M
P	C	M	A	C	A	C	O	F	G	H	M	B	A	L	E	I	A
T	U	B	A	R	Ã	O	F	R	J	A	B	U	T	I	N	S	O
C	L	F	N	G	O	L	F	I	N	H	O	V	B	D	W	K	J

2) NUMERE OS QUADRADOS DE ACORDO COM A LEGENDA:

- (1) ANIMAL QUE VIVE NA TERRA.
- (2) ANIMAL QUE VIVE NA ÁGUA.
- (3) ANIMAL QUE VIVE NA TERRA E NA ÁGUA.

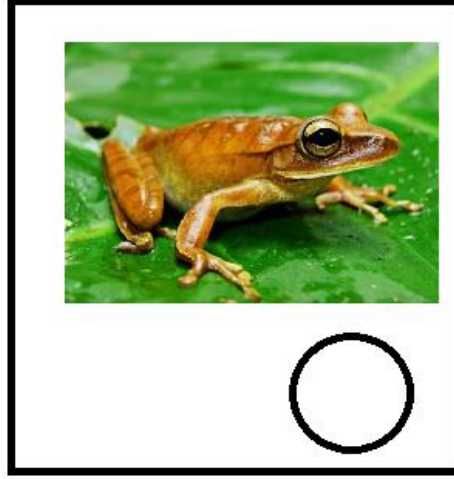
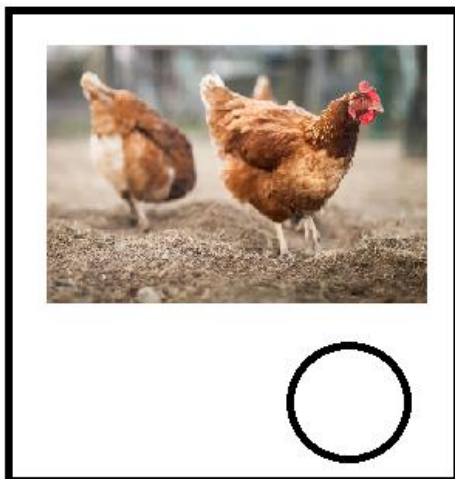
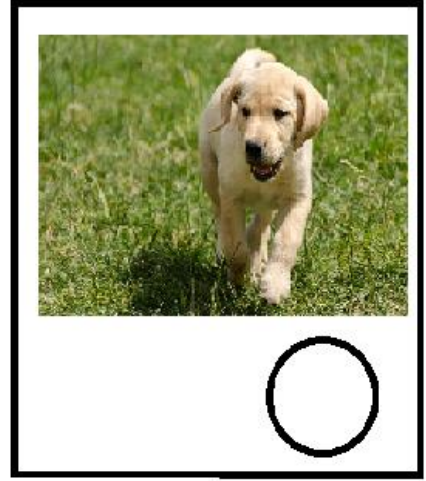
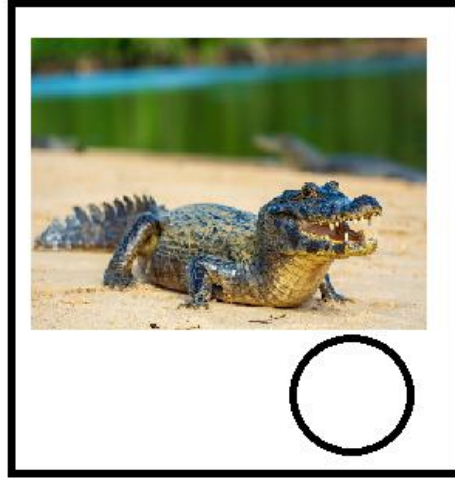
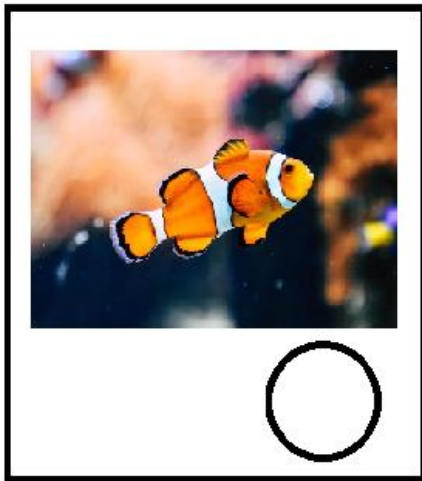



PREFEITURA MUNICIPAL DE PARANAGUÁ
Secretaria Municipal de Educação e Ensino Integral

BRINCADEIRAS

MONTE UM CENÁRIO DO FUNDO DO MAR UTILIZANDO AS IMAGENS ABAIXO.
RECORTE, PINTE E COLE. VOCÊ TAMBÉM PODE DESENHAR OUTROS ANIMAIS
BOA DIVERSÃO!

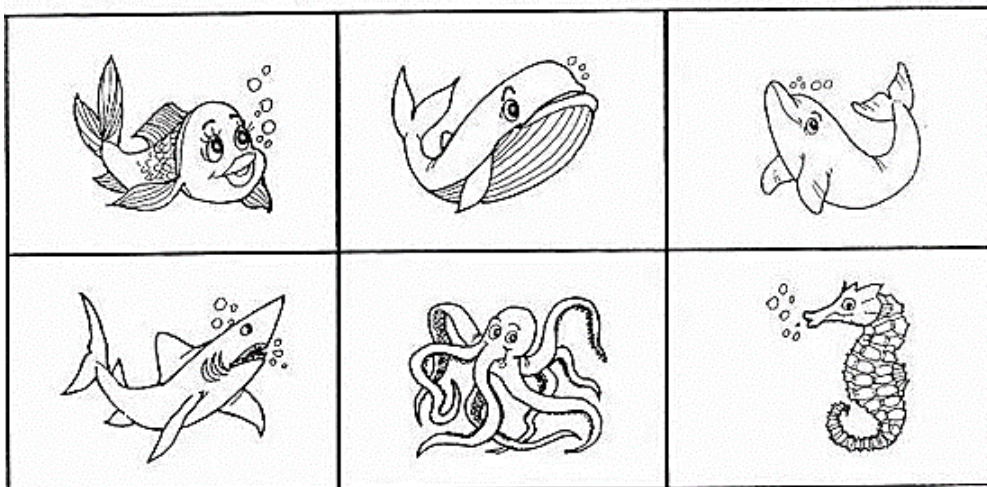
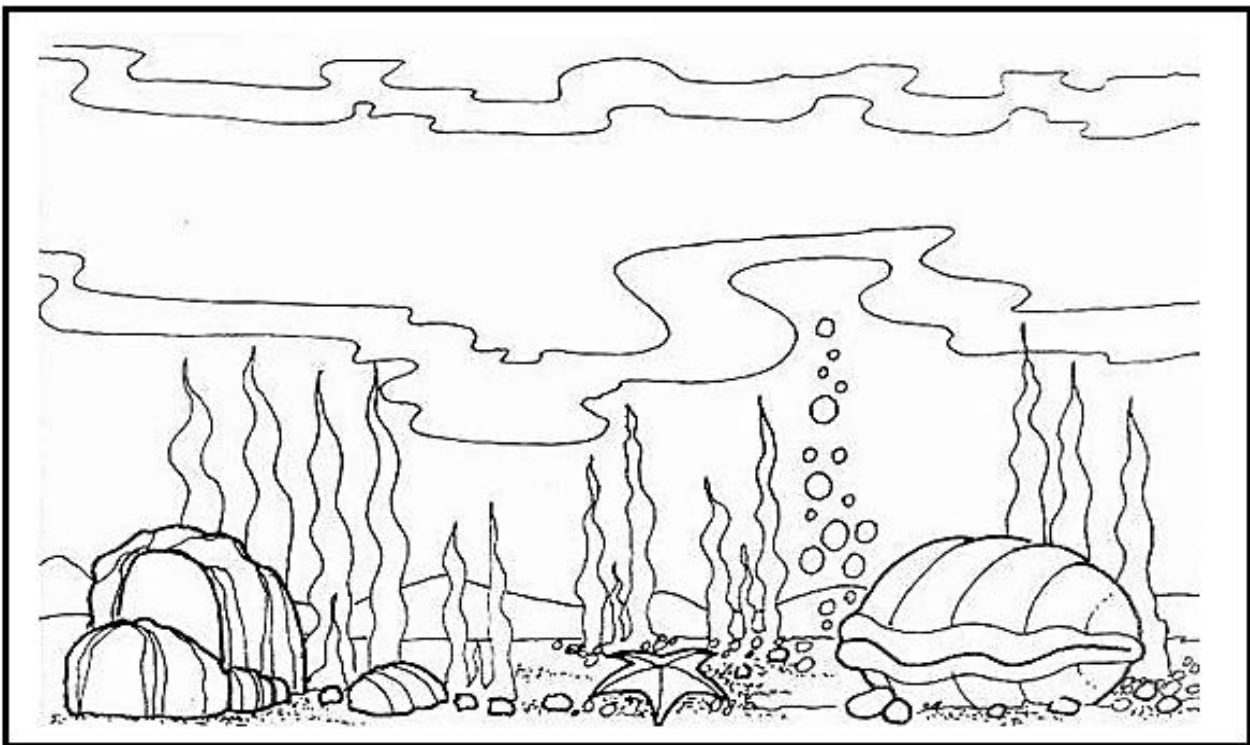

MATERIAL DE COMPLEMENTAÇÃO ESCOLAR – SEMEDI/2020

Atenção: O uso deste material é apenas pessoal. É expressamente proibida a cópia, reprodução ou modificação para comercialização ou outros fins lucrativos, na sua totalidade ou em parte, em qualquer tipo de suporte, estando por isso subordinado o violador às penalidades legais. ©Todos os direitos reservados.



PREFEITURA MUNICIPAL DE PARANAGUÁ
Secretaria Municipal de Educação e Ensino Integral

LINKS:

<https://www.smartkids.com.br/jogos-educativos/animais-memoria-fundo-do-mar>

APRENDA MAIS:

<https://youtu.be/mfFPh3RFovk>

<https://www.petz.com.br/blog/especies/peixes/quanto-tempo-vive-um-peixe/>

<https://www.biologianet.com/biodiversidade/jacare.htm>

<https://www.infoescola.com/aves/galinha/>

<https://www.youtube.com/watch?v=a4izReb5fk0&list=RDa4izReb5fk0&t=63>

MATERIAL DE COMPLEMENTAÇÃO ESCOLAR – SEMEDI/2020

Atenção: O uso deste material é apenas pessoal. É expressamente proibida a cópia, reprodução ou modificação para comercialização ou outros fins lucrativos, na sua totalidade ou em parte, em qualquer tipo de suporte, estando por isso subordinado o violador às penalidades legais. ©Todos os direitos reservados.